

**Especificación de Dumper**  
**UK-20**  
**10m<sup>3</sup> / 20 toneladas**



El UK-20 es un dumper subterráneo con una carga útil de 20 toneladas para una mina de mediana escala. La mejor relación entre carga útil y peso propio de su clase. Está lleno de características para ayudar a las minas a maximizar las toneladas y minimizar los costos.

**Principales características**

**1. Seguridad**

- 1.1. Compartimento del operador ISO ROPS / FOPS
- 1.2. Frenos de liberación hidráulica (SAHR)
- 1.3. Bloqueo de seguridad de articulación
- 1.4. Soporte de seguridad de la caja de descarga
- 1.5. Soporte, cámara de visión trasera
- 1.6. Alarma inversa.
- 1.7. Autobloqueo. Una vez que se abre la puerta, el vehículo se puede bloquear automáticamente y no se puede conducir, lo que puede proteger al vehículo y al personal de lesiones.
- 1.8. Sistema de alarma automático para temperatura de aceite, presión de aceite y sistema eléctrico.

**2. Pequeño y ágil**

El UK-20 tiene un sobre compacto y ofrece una alta maniobrabilidad, incluso en espacios restringidos.

**3. Máxima eficiencia y productividad**

3.1. El duradero UK-20 es impresionantemente rápido para transportar los materiales por la rampa en muy poco tiempo. Los sistemas y componentes del camión se han probado y perfeccionado a lo largo de años de experiencia laboral real para resistir la prueba del tiempo.

3.2. Sistema de lubricación central manual.



## Estándar en la industria

GB/T 35195-2017, Normas técnicas para maquinaria y equipo de construcción

JB / T8436, estándar para camiones mineros con neumáticos para minas subterráneas

GB21500, Requisitos de seguridad para camiones mineros de neumáticos sin orugas para minas subterráneas

## Solicitud

Temperatura ambiental -20°C~+50°C

Altitud minera -1500m ~ +5000m

Cuando se trabaja a -1500 ~ +3000 metros, cuando la temperatura no supera los 25 °C, no hay pérdida de potencia del motor

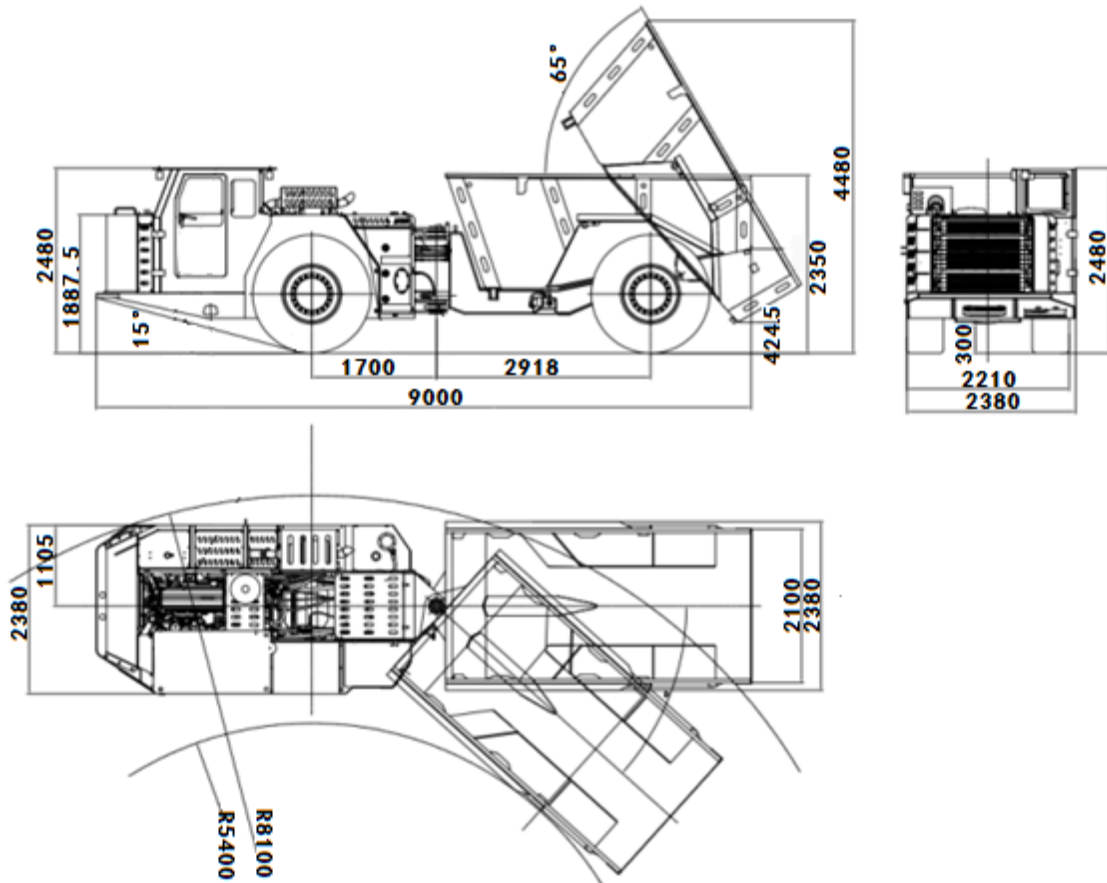

## Capacidades

Carga útil	20000 kg
Volumen	10 m <sup>3</sup>

## Dimensiones principales

Tamaño global	9000X2380X2480 mm
Altura de elevación	4480 mm
Distancia entre ejes	4618 mm
Distancia mínima al suelo	300 mm
Radio de giro	5400 / 8100 mm
Ángulo de giro	45°
Ángulo de descarga	65°

## Velocidad

1ª marcha	0~4.8 km/h
-----------	------------

2ª marcha	0~10.2 km/h
3ª marcha	0~18.2 km/h
4ª marcha	0~28.4 km/h

## Tiempo de movimiento de caja

Tiempo de descarga	≤13.2s
Bajando el tiempo	≤12s

## Peso vacío

Peso de operación	22500 kg
Eje frontal	13500 kg
Eje posterior	9000 kg

## Peso, cargado

Peso cargado	42500 kg
Eje frontal	19400 kg
Eje posterior	23100 kg



## TREN DE PODER

### Motor

Motor diesel	VOLVO TAD853VE
Poder	320hp @ 2200rpm
Max. Esfuerzo de torsión	1310 Nm @ 1200rpm
Desplazamiento	7.7 L
Normas de emisión	EU III, US T3
Filtro de aire	Tipo seco, dos etapas
Purificador	Purificador catalítico con silenciador
Sistema eléctrico	24v
Sistema de refrigeración	Refrigeración por agua
Número de cilindros	en línea 6
Método de operación	4 tiempos, inyección directa con intercooler
Tanque de diesel	350L

### Motor opcional

CUMMINS QSL-8.9-C300	242kw
DEUTZ BF6M1013FC	223kw
BENZ OM926	240kw

### Convertidor

Marca	DANA
Modelo	Serie C5000

### Transmisión

Marca	DANA
Modelo	RT36000

### Eje

Modelo	KESSLER D81
Tipo	Eje planetario rígido
Diferencial	Estándar
Eje frontal	Rastrillos hileradores hidráulicos aplicados por resorte. Reparado.
Eje posterior	Frenos accionados hidráulicamente aplicados por resorte. Oscilante $\pm 8^\circ$

**Neumático** 16.00-25 PR32 L-5S TT

## COMPARTIMENTO DEL OPERADOR

Marquesina con certificación ROPS / FOPS	
Altura de la cabina	2480mm
Asiento de resorte con cinturón de seguridad	
Nivel de sonido externo según ISO 6395 LwA	122 dB (A)
Nivel de sonido en la marquesina según ISO 6396 LpA	108 dB (A)
Nivel sonoro en cabina según ISO 6396 LpA	85 dB (A)
Valor de vibración de cuerpo entero según EN 14253 A (8) w	

## MARCO

Bastidor trasero y delantero	Construcción de acero soldado
------------------------------	-------------------------------

## HIDRAULICA DE DIRECCION

Dirección asistida totalmente hidráulica con dos cilindros de dirección de doble efecto. Sistema de centro abierto con bomba de engranajes y control de dirección de palanca operado por piloto.

### Componentes principales

Bomba hidráulica	Tipo de engranaje
Válvula de control	Operado por el piloto
Cilindro de dirección	Cilindro de doble efecto de 2 piezas $\Phi 115\text{mm}$

## CAJA HIDRÁULICA

Sistema hidráulico completo de centro abierto con bomba de engranajes. Control de descarga de palanca operado por piloto.

### Componentes principales

Cilindro de descarga	2 piezas $\Phi 140\text{mm}$
Bomba hidráulica	Tipo de engranaje
Válvula de control	Operado por el piloto

## FRENOS

Los frenos de servicio son frenos multidisco refrigerados por líquido (LCB) que se aplican por resorte y se operan hidráulicamente en todas las ruedas.

Dos circuitos independientes: uno para el eje delantero y otro para el eje trasero.

Los frenos de servicio también funcionan como freno de emergencia y de estacionamiento.

### Componentes principales

Acumulador de presión	Tipo de pistón con válvula de carga
Válvula de pedal de freno	WILLIAMS/MICO

## SISTEMA ELECTRICO

Alternador	24V, 100Amp
Batería	12v x 2
Arrancador	24 v, Tarea pesada
Luces led	2 piezas en la parte delantera, 2 piezas en la parte trasera, 1 pieza en la cabina
Alarma inversa	estándar
Baliza intermitente	estándar
bocina	1 pc
Girando la luz	2 piezas en la parte trasera

**Lubricación central manual** estándar

## REPUESTOS Y SERVICIOS

Caja de herramientas completa	
Un conjunto completo de filtros gratuitos	
Sellos gratis	

## DOCUMENTACIÓN

Operación manual	Inglés
Manual de servicio	Inglés



Manual de repuestos	Inglés	Llenado de aceite hidráulico rápido de Wiggins
<b>OPCIONAL</b>		Dirección de emergencia
Extinción de incendios de motores	Marca ANSUL o PROTECFIRE	Tamaños de caja opcionales y configuración de puerta trasera
Sistema de lubricación automática		Caja de descarga de Telegram
Aire acondicionado y calefactor		Calzos y soportes para ruedas
Bomba manual para llenado de tanque hidráulico		Neumático opcional 18.00-R25 PR36 L-5S TT
Bloqueo de 3a y / o 4a marcha		Rieles de cubierta de seguridad
Llenado de combustible rápido de Wiggins		

### Trepabilidad (VOLVO TAD853VE 320hp @ 2200rpm)

#### Configuración estándar, caja vacía

Pendiente %	0.0	2.0	4.0	6.0	8.3	10.0	12.5	14.3	16	18	20	25
Proporción		1:50	1:25	1:16.7	1:12	1:10	1:8	1:7	1:6.3	1:5.6	1:5	1:4
1ª marcha km/h	4.8	4.8	4.8	4.8	4.7	4.7	4.6	4.6	4.6	4.5	4.4	4.2
2ª marcha km/h	10.2	10.2	10.1	10.1	10.0	9.9	9.8	9.8	9.7	9.6	9.5	9.2
3ª marcha km/h	18.2	18.2	18.0	17.9	17.7	17.6	17.4	17.2	17.0	16.7	15.9	-
4ª marcha km/h	28.4	28.1	27.8	27.4	26.8	26.0	24.4	21.9	-	-	-	-

#### Configuración estándar, caja cargada

Pendiente %	0.0	2.0	4.0	6.0	8.3	10.0	12.5	14.3	16	18	20	25
Proporción		1:50	1:25	1:16.7	1:12	1:10	1:8	1:7	1:6.3	1:5.6	1:5	1:4
1ª marcha km/h	4.8	4.8	4.8	4.8	4.7	4.7	4.5	4.5	4.4	4.3	4.3	4.1
2ª marcha km/h	10.2	10.1	9.9	9.7	9.4	9.3	9.0	8.8	8.6	8.3	7.8	6.8
3ª marcha km/h	18.0	17.8	17.5	17.1	16.5	14.8	-	-	-	-	-	-
4ª marcha km/h	27.0	26.4	22.1	17.2	-	-	-	-	-	-	-	-

### CURVA DE PRODUCTIVIDAD

#### VOLVO TAD853VE 320hp @ 2200rpm

